

RESIDENCE CHAMPROND
 48, 50 rue Battant et 3, 5, 7 rue Champrond
 25 000 BESANÇON

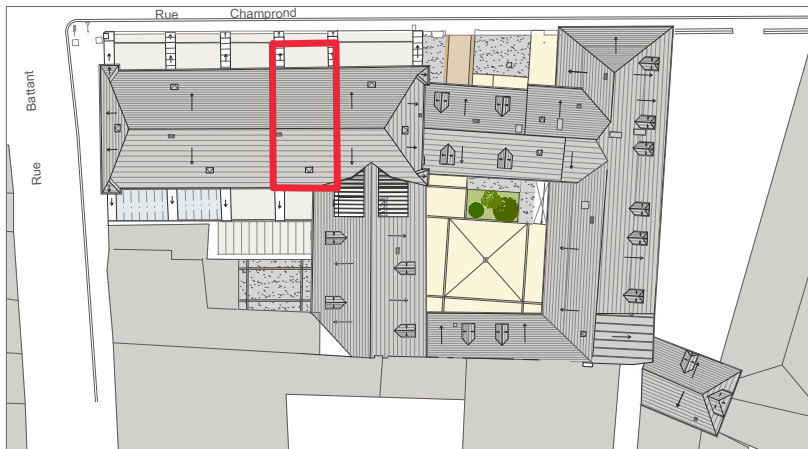

Appartement N.3.04
 DEUXIEME ETAGE - T3 Duplex

Séjour	22.40m ²	Hall d'entrée	12.90m ²
Cuisine	6.00m ²	Dégagements	1.90m ²
Chambre 1	14.80m ²	SURF. INTERIEURE TOTALE = 80.50m²	
Chambre 2	12.60m ²	Terrasse	13.50m ²
Salle de bain 1	4.20m ²	SURF. EXTERIEURE TOTALE = 13.50m²	
Salle de bain 2	5.70m ²		



LOT 19

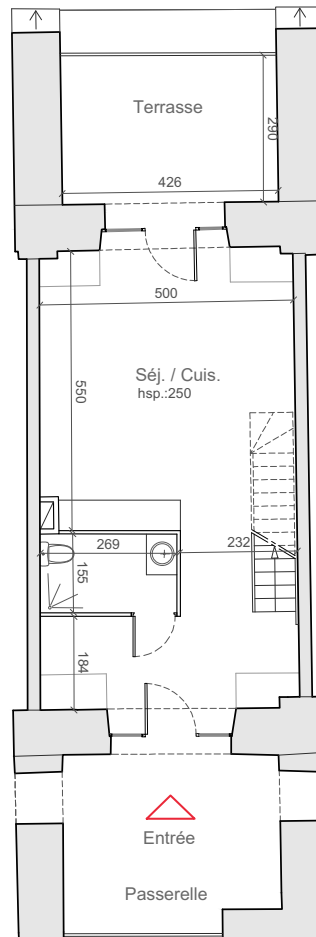

Niveau 1

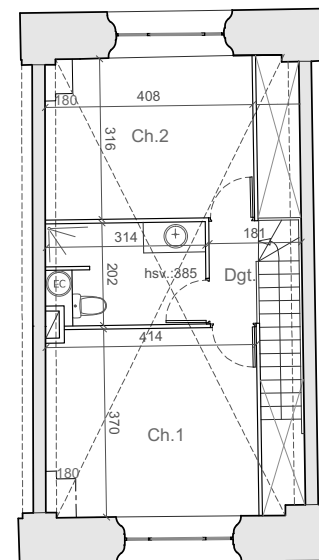

Niveau 2

hsp. : hauteur sous plafond
 hsf. : hauteur maxi sous faîtage
 hsv. : hauteur maxi sous voute



NOTA: Ce document est un plan d'étude. Les cotes, les surfaces et les gains sont susceptibles de modifications dues aux contraintes techniques de construction et aux tolérances d'exécution. Les cotations mentionnées sont à ce stade indicatives. Les meubles et éléments de cuisines dessinés sur ce plan ne sont qu'indicatifs, seuls seront fournis les équipements figurants sur les descriptifs annexés à la réservation et / ou à l'acte de vente. Seul le plan de recolement établi en fin de chantier consignera les tracés et les prestations réelles.